



Übersicht



Kommt Ihnen die Situation bekannt vor:

Man kommt nach Hause – es regnet! Einkaufstüten in der Hand – Schlüssel in der Tasche – Tüten abstellen – in der Tasche suchen, wühlen – Tür aufschließen. Das kann dauern!

Mit einem TEBAU-Vordach müssen Sie nicht im Regen stehen. So können Sie ganz in Ruhe und entspannt nach Hause kommen. Auch Ihre Gäste werden es Ihnen danken!

Unsere Vordach-Modelle

Seite	Modell
4	FERRARA
5	PALERMO
5	LIVORNO
6	MODENA
7	CANZO
8	VOLTA
9	COMO
10	PIANO
11	PRIMAVERA
12	ETNA
13	OLYMP
14	RONDO
15	VESUV
16	VORDACH 170
17	VARELLA
18	Seitenblenden und Konsolen
19	Gestaltungsvarianten

Um die Attraktivität Ihres Hauseinganges zu erhöhen, gibt es von uns Lösungen nach Maß. Die Vordach-Systeme überzeugen durch eine formschöne und unaufdringliche Architektur. Die Typenvielfalt ermöglicht die harmonische Abstimmung auf neue oder bereits bestehende Fassaden und unterstreicht den individuellen Charakter Ihres Hauses.

Für jede Situation das passende Vordach:

- optische Aufwertung Ihres Hauseinganges
- schützt Sie und Ihre Gäste vor Niederschlag (Regen, Schnee, etc.), durch Seitenteile kann dieser Schutz zusätzlich erhöht werden
- schützt zusätzlich die Haustür vor Witterung
- der Einsatz von witterungsbeständigen und wertbeständigen Materialien wie Aluminium, Glas und Edelstahl garantiert Wartungsfreiheit und eine lange Lebensdauer
- die Konstruktionen sind absolut wetterfest
- große Modell- und Farbauswahl
- sowohl für Privat- als auch für Geschäftseingänge einsetzbar
- barrierefreie Haustüren werden durch ein Vordach wirkungsvoll gegen Schlagregen geschützt



Bitte beachten Sie, dass die in diesem Prospekt gezeigten Haustüren nicht zwangsläufig aktuelle Modelle sind. Bei Interesse schauen Sie bitte in unsere speziellen Haustür-Prospekte.

FERRARA



FERRARA, PALERMO und LIVORNO

Die Modelle FERRARA, PALERMO und LIVORNO sind baugleich und unterscheiden sich lediglich im Design der Aluminium-Schwerter. Diese transparenten Glas-Konstruktionen überzeugen mit Schlichtheit in der filigranen, transparenten Architektur.

- Dacheindeckung: VSG 12 mm klar oder matte Folie
- es wird über der Haustür nur eine geringe Wandhöhe von 200 mm bzw. 250 mm benötigt
- baubar bis Breite 3000 mm, Tiefe 1075 mm bzw. 1050 mm
- in allen RAL- sowie Feinstruktur-Farben erhältlich

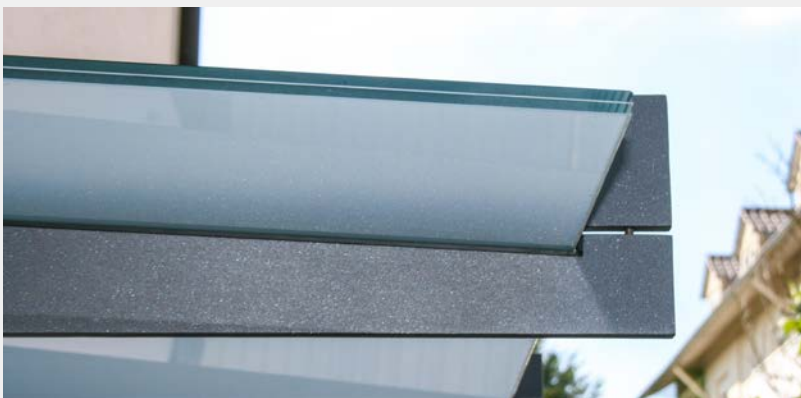

VSG matte Folie



VSG klar

PALERMO und LIVORNO



Vordach PALERMO



Vordach LIVORNO

MODENA



MODENA

Das Glasvordach MODENA besteht aus einer 16-20 mm dicken VSG / TVG-Scheibe, die durch Abhängungen und Wandhalter aus Edelstahl gehalten wird.

- Dacheindeckung: VSG / TVG klar oder matte Folie
- baubar bis Breite 3300 mm (bei entspr. Tiefe)
- weitere Größen auf Anfrage

Edelstahl-Zugstabsystem



CANZO

Das Glasvordach CANZO „H“ und „S“ besteht aus einer 16 mm dicken VSG-TVG-Scheibe, die durch zwei Edelstahl-Konsolen gehalten wird.

- Dacheindeckung: VSG, klare oder matte Folie
- baubar bis Breite 2000 mm, Tiefen 1000 / 1200 / 1400 mm
- CANZO „S“: bei dieser Version befindet sich die VSG-Scheibe über den Edelstahl-Konsolen

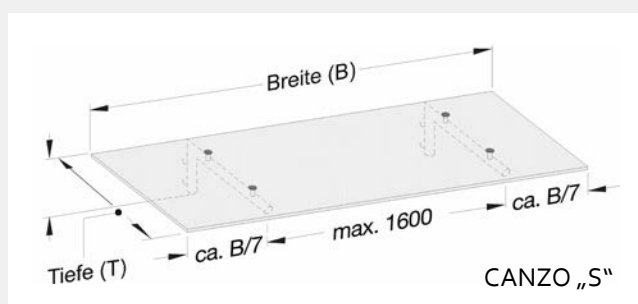
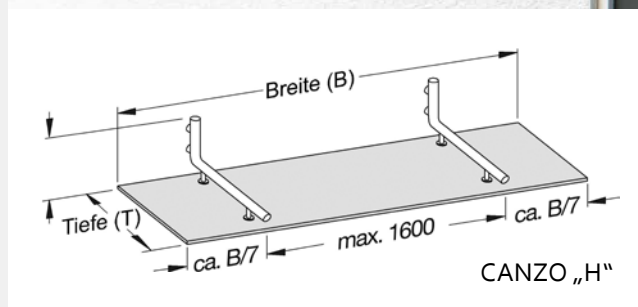

Segment-Bauweise

Durch das Koppeln von Einzel-Segmenten können beliebig lange Dächer hergestellt werden (zum Beispiel Schaufensterüberdachungen). Die Kopplung der Segmente erfolgt durch ein H-Profil.



verstellbarer Wandanschluss

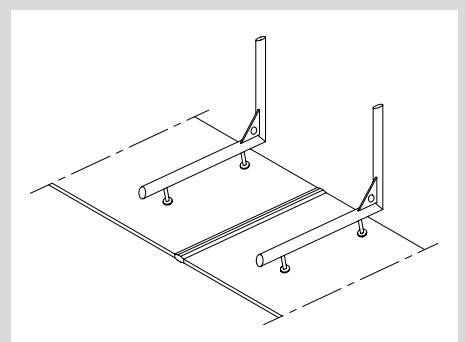



VOLTA

Das Glasvordach VOLTA ist eine transparente Aluminium-Glas-Konstruktion.

- obere Abdeckung: Acrylglas klar, satiniert (mattiert) oder bronze
- Entwässerung erfolgt generell beidseitig aus der Regenrinne (optional: einseitig geschlossen)
- in der Breite variabel bis 2500 mm, Tiefen 800 / 1000 / 1200 mm
- in allen RAL- sowie Feinstruktur-Farben erhältlich



COMO

Das Modell COMO ist eine transparente Aluminium-Glas-Konstruktion.

- Dacheindeckung: VSG 8 mm in verschiedenen Ausführungen
- Wasserablauf erfolgt beidseitig aus der Regenrinne (optional: einseitig geschlossen)
- Dachneigung 20°



Seitenansicht Vordach COMO

- in der Breite unendlich baubar, Tiefe max. 1350 mm, alle Zwischengrößen möglich.
- verschiedene Konsolen möglich (siehe Abbildungen), wahlweise in Dachfarbe oder Edelstahloptik
- in allen RAL- sowie Feinstruktur-Farben erhältlich
- in Edelstahloptik lieferbar

Standard-Konsolen

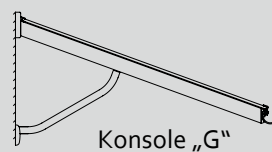
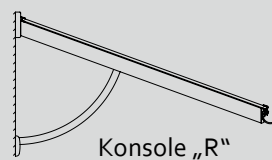

Sonder-Konsolen

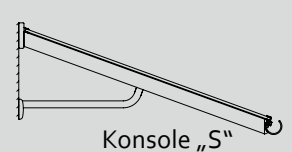
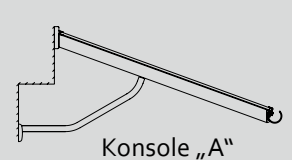

Bitte beachten Sie, dass nicht jede Konsole aus statischen Gründen für jede Dachgröße geeignet ist. Ihr Fachhändler berät Sie gerne!

PIANO



Wandanschluss Abhängung



Regenrinne mit Abhängung

PIANO

Das Glasvordach PIANO ist eine transparente Aluminium-Glas-Konstruktion.

- Befestigung an der Wand erfolgt über zwei Abhängungen aus Aluminium-Rundrohren, die seitlich an der Rinne positioniert sind
- Dacheindeckung: VSG 8 mm in verschiedenen Ausführungen
- Wasserablauf erfolgt generell beidseitig aus der Regenrinne (optional einseitig geschlossen)
- Dachneigung 5°
- in der Breite variabel bis 2250 mm, Tiefen 800 / 1000 / 1200 mm
- in allen RAL- und Feinstruktur-Farben erhältlich

PRIMAVERA

Das Glasvordach PRIMAVERA ist eine transparente Aluminium-Glas-Konstruktion.

- obere Abdeckung: VSG 10 mm in verschiedenen Ausführungen
- seitliche Verglasung: Floatglas 4 mm
- die Entwässerung erfolgt generell beidseitig
- baubar bis Breite 2500 mm, Tiefen 800 / 1000 / 1200 mm
- in allen Größen freitragend
- in allen RAL- und Feinstruktur-Farben erhältlich



Wasserspeier



Wandanschluss





ETNA

Das Glasvordach ETNA ist eine transparente Aluminium-Glas-Konstruktion.

- obere Abdeckung: VSG 10 mm in verschiedenen Ausführungen
- die Entwässerung erfolgt generell beidseitig
- baubar bis Breite 2750 mm oder Tiefe bis 1500 mm (mit Stützen oder Konsolen)
- in allen RAL- und Feinstruktur-Farben erhältlich

OLYMP

Das Glasvordach OLYMP ist eine transparente Aluminium-Glas-Konstruktion.

- obere Abdeckung: VSG 10 mm in verschiedenen Ausführungen

- Dachrandverglasung: Floatglas 4 mm
- die Entwässerung erfolgt generell beidseitig
- baubar bis Breite 3500 mm, Tiefe bis 2000 mm (mit Stützen oder Konsolen)
- in allen RAL- und Feinstruktur-Farben erhältlich



RONDO

RONDO

Das Glasvordach RONDO ist eine transparente Aluminium-Glas-Konstruktion.

- obere Abdeckung: Acrylglas klar, satiniert (mattiert) oder bronze
- die Entwässerung erfolgt generell beidseitig
- baubar bis Breite 2250 mm, Tiefen 750 / 950 mm
- durch die Reihung von zwei oder mehreren Einzeldächern ist die Überdachung größerer Eingänge usw. möglich – dabei muss jedoch jedes Dach separat entwässert werden
- in allen RAL- und Feinstruktur-Farben erhältlich



Abbildung mit Seitenblende abgeschrägt



VESUV

Das Glasvordach VESUV ist eine transparente Aluminium-Glas-Konstruktion.

- die Entwässerung erfolgt generell beidseitig
- obere Abdeckung: VSG 8 mm in verschiedenen Ausführungen
- baubar bis Breite 2000 mm, Tiefen 750 / 950 mm
- in allen Größen freitragend
- in allen RAL- und Feinstruktur-Farben erhältlich

VORDACH 170



VORDACH 170

Bei diesem zweischalig aufgebauten Vordach ist die dreiseitig umlaufende, nach außen gewölbte Aluminium-Blende 170 mm hoch.

- obere Abdeckung: witterungsbeständige Polycarbonat-Stegdoppelplatte 10 mm
- Unteransicht: Aluminium-Paneele, in Dachfarbe beschichtet oder Holzdekor golden oak foliert

sowie in allen RAL- und Feinstruktur-Farben erhältlich

- die Kragarme sind nach statischen Erfordernissen ausgelegt
- geringe Vordachhöhe 170 mm
- die Entwässerung erfolgt generell beidseitig
- baubar bis Breite 6000 mm, Tiefe bis 2000 mm (mit Stützen oder Konsolen)
- optional LED-Beleuchtung möglich
- in allen RAL- und Feinstruktur-Farben erhältlich

VARELLA

Charakteristisch für das GLASVORDACH 170 VARELLA ist die schlanke, elegante Form und die transparente Glaseindeckung.

- die Blendenhöhe beträgt 170 mm und ist mit einer optisch ansprechenden Rundung versehen
- die Kragarme sind nach statischen Erfordernissen ausgelegt
- die Entwässerung erfolgt generell beidseitig
- baubar bis Breite 4500 mm, Tiefe bis 1500 mm (mit Stützen oder Konsolen)
- Glaseindeckung: VSG 10 mm in verschiedenen Ausführungen



VORDACH 170

Gestaltungsvarianten



Seitenblende 50

Seitenblenden

Glas: Immer wieder ein faszinierendes Material. Gleichmaßen schützend wie lichtspendend bietet es eine breite Palette an optischen Varianten.

- Seitenblenden variabel in der Größe (Sondergrößen)
- optische Aufwertung des Hauseingangs
- bietet Schutz vor Nässe und Wind
- in allen RAL- und Feinstruktur-Farben erhältlich

Konsolen

- Konsole variabel in der Größe (Sondergrößen)
- optische Aufwertung des Hauseingangs
- kann auch als Stütze des Vordachs dienen
- in allen RAL- und Feinstruktur-Farben erhältlich

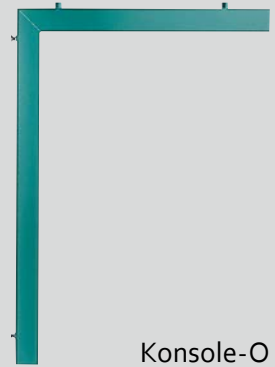

Konsole-O



Seitenblende 50
abgeschrägt

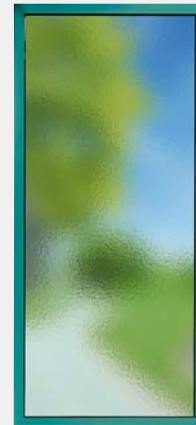

Seitenblende 50



Seitenblende 50
mit Sprossenprofil

Garantiert die richtige Entscheidung

Wir haben uns seit vielen Jahren auf dem Markt erfolgreich etabliert. Sorgfältige Verarbeitung, gleichbleibende Spitzenqualität und ständige Innovationen machen diesen jahrelangen Erfolg möglich.

Aus diesen Gründen gewähren wir auf unsere Vordach-Systeme schon jahrzehntelang eine

echte Herstellergarantie von 10 Jahren.

Weitere Angaben zur verlängerten Garantie können Sie den Garantiebedingungen auf unserer Website www.albohn.de entnehmen.



Entwässerung

Bei allen Vordächern mit Rinne erfolgt die Entwässerung generell beidseitig.

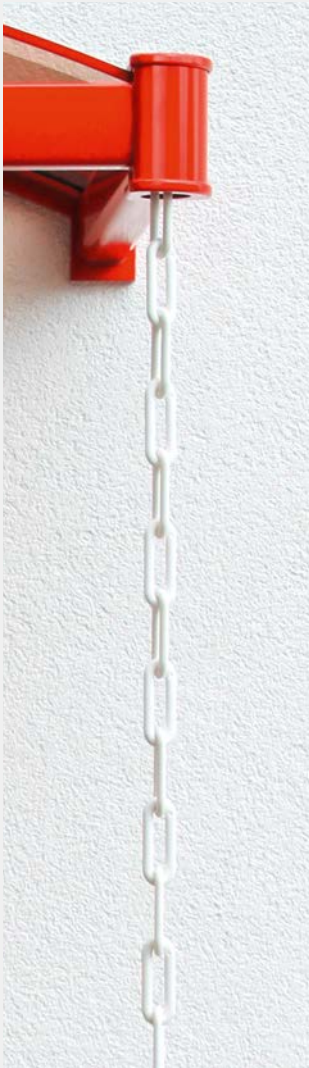

Kette



Entwässerung durch Stütze



Rinne



Wasserspeier



Stutzen

Farbvarianten ohne Mehrpreis

Farbabbildungen können vom Original abweichen



Weiß RAL 9016



9006 Metallic Feinstruktur (FS)



9007 Metallic Feinstruktur (FS)



DB703 Metallic Feinstruktur (FS)



Rostiges Eisen Feinstruktur (FS)



Anthrazit Feinstruktur (FS) - ähnlich RAL 7016



Unser Partner-Fachbetrieb berät Sie gerne

Alles aus einer Hand!

al bohn Fenster-Systeme GmbH
In der Au 14-16 • 74889 Sinsheim
Telefon (072 61) 6 87 01 • Telefax (072 61) 10 50
info@albohn.de • www.albohn.de

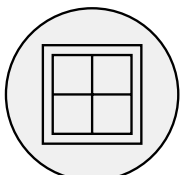

Fenster

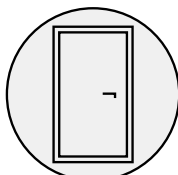

Haustüren

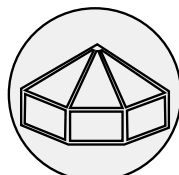

Wintergärten

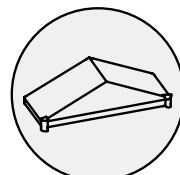

Vordächer

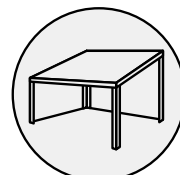

Terrassendächer



Gläser

